

MODEL CST80SL FLEX™ SERIES HUMIDITY SENSING FAN / LIGHTS

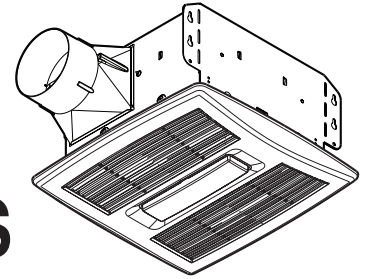

A modern-styled, high performance fan, with sensing circuitry, that "knows" when to ventilate the room.

FEATURES

BLOWER:

- Plug-in, permanently lubricated motor - engineered for continuous operation
- Dynamically balanced centrifugal blower wheel for quiet, efficient performance
- Low RPM for quiet operation

HOUSING:

- Rugged, 26 gauge, galvanized steel construction
- Polymeric, 4" duct connector with tapered sleeve and no metallic clatter
- 5-3/4" height allows for 2" x 6" ceiling installations
- Sturdy, easy, four-point mounting directly to joist

GRILLE:

- Polymeric construction
- Innovative design - the result of extensive research with designers and consumers
- 11-Watt integrated LED lighting for energy efficiency
- 3500K color temperature provides soft white light - ideal for bathroom illumination
- LED lasts up to 25,000 hours for maintenance-free convenience

CONTROLS (Purchase separately):

- Refer to Broan's catalog for a complete line of accessories to effectively adapt these fans to your construction requirements

DIMMING CONTROLS :

- May not be compatible with all dimmer controls
- Each application is unique and various factors such as load, common neutrals or other electrical products on the circuit can, in certain instances, cause variance in system performance.

- Dimmer model numbers vary slightly depending on color, packaging type, etc. such that variations of Model numbers may be suitable. Consult dimming system manufacturer for additional support in operation

* For a list of compatible controls, see broan-nutone.com

U.L. Listed for use over bathtubs and showers when connected to a GFCI protected branch circuit (ceiling mount only).

U.L. Listed for use in insulated ceilings (Type I.C.)

3-Year Warranty

AUTOMATIC CONTROL:

- Humidity control automatically turns fan ON when either of these conditions is detected:
 - a rapid to moderate (user adjustable) increase of humidity
 - humidity above user-adjustable set-point (50%-80% RH)
- Two wire manual operation for odor control - Turns fan ON when power line through wall switch is cycled ON, OFF and back ON
- Remains ON for a user-adjustable 5 to 60 minutes after humidity has stabilized and is below set-point or after manually initiated through power line cycling
- Saves energy because unit runs only for the time required. A unit controlled with a wall timer may keep fan ON longer than required or turn it OFF before room is sufficiently ventilated



JA8-2019

Broan Hartford, Wisconsin www.broan-nutone.com 800-558-1711
Venmar Ventilation ULC Drummondville (Quebec), Canada www.broan.ca 877-896-1119

REFERENCE	QTY.	REMARKS	Project
			Location
			Architect
			Engineer
			Contractor
			Submitted by Date

PERFORMANCE RATINGS

FLEX™ SERIES

HUMIDITY SENSING FAN / LIGHTS

HVI PERFORMANCE

Model	0.1 Ps - Static Pressure (in H2O)				0.25 Ps
	Airflow (CFM)	Sound (Sones)	Power (Watts)	Efficacy (CFM / W)	Airflow (CFM)
CST80SL	80	0.7	26.9	2.9	60



HVI-2100 CERTIFIED RATINGS comply with new testing technologies and procedures prescribed by the Home Ventilating Institute, for off-the-shelf products, as they are available to consumers. Product performance is rated at 0.1 in. static pressure, based on tests conducted in a state-of-the-art test laboratory. Sones are a measure of humanly-perceived loudness, based on laboratory measurements.

ELECTRICAL & WEIGHT

Model	Volts	Hz	Amps*	Shipping Weight
CST80SL	120	60	0.5	9.63 lb.

* Total connected load.

AIR FLOW PERFORMANCE

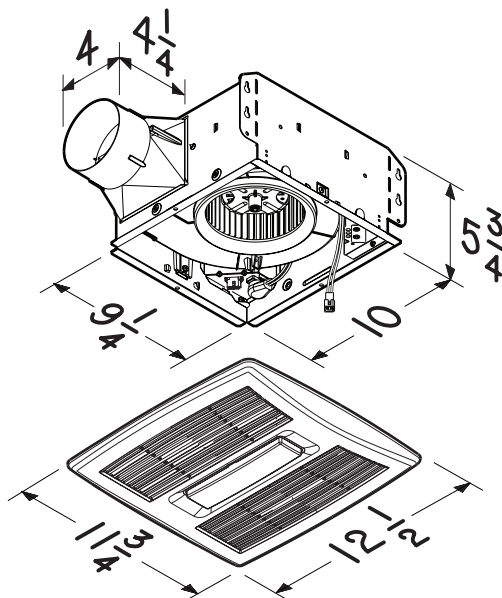
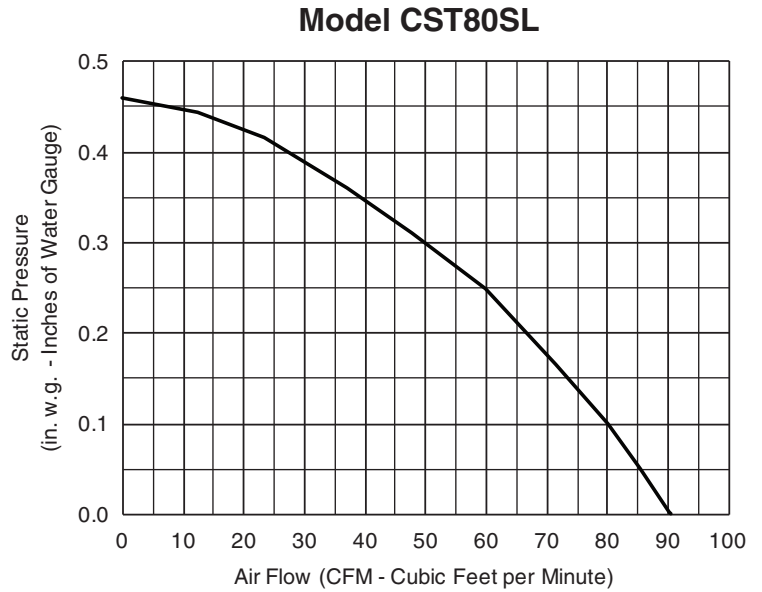

MODÈLE CST80SL DE SÉRIE *FLEX^{MC}* AVEC DÉTECTEUR D'HUMIDITÉ ET ÉCLAIRAGE

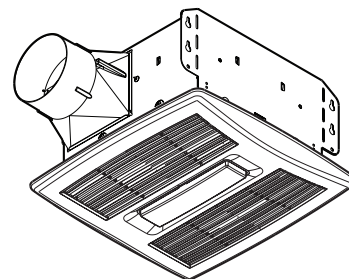

Un ventilateur haute performance, de style moderne, doté d'un circuit de détection qui « sait » à quel moment ventiler la pièce.

CARACTÉRISTIQUES

VENTILATEUR :

- Moteur enfichable à lubrification permanente, conçu pour fonctionnement en continu
- Roue de ventilateur centrifuge à équilibre dynamique pour un fonctionnement silencieux et efficace
- Régime moteur lent pour fonctionnement silencieux

BOÎTIER :

- Construction robuste en acier galvanisé, calibre 26
- Raccord de conduit de 10,2 cm (4 po) en polymère avec manchon conique exempt de cliquetis métallique
- La hauteur de 14,6 cm (5-3/4 po) permet de réaliser une installation au plafond de 5,1 x 15,2 cm (2 x 6 po)
- Montage solide et facile en quatre points, directement sur la solive

GRILLE:

- Construction en polymère
- Conception novatrice, fruit d'une recherche exhaustive auprès de designers et de consommateurs
- Éclairage écoénergétique à DEL intégré de 11 watts
- Température d'éclairage de 3500 K donne un blanc doux; idéal pour l'éclairage de la salle de bains
- Pour plus de commodité, la DEL dure jusqu'à 25,000 heures, sans entretien

COMMANDES (vendues séparément) :

- Consulter, dans le catalogue Broan, la gamme complète d'accessoires permettant d'adapter ces ventilateurs à vos besoins de construction.

GRADATEURS

- Compatibilité non assurée avec tous les gradateurs
- Chaque installation est unique et divers facteurs comme la charge, les conducteurs neutres et d'autres composants électriques du circuit peuvent, dans certains cas, faire varier la performance du système.

- Comme les numéros de modèle des gradateurs peuvent varier légèrement selon la couleur, le type d'emballage ou autre, différents numéros de modèles semblables peuvent convenir. Pour obtenir de l'aide avec le gradateur, communiquer avec le fabricant.

*Consulter le site broan-nutone.com pour obtenir une liste des commandes compatibles

Homologué UL pour utilisation au-dessus de la baignoire ou de la douche lorsque raccordé à un circuit de dérivation protégé par un disjoncteur de fuite à la terre (DDFT) (installation au plafond seulement).

U.L. Listed for use in insulated ceilings (Type I.C.)

Garantie de 3 ans.

COMMANDE AUTOMATIQUE :

- La commande d'humidité met automatiquement le ventilateur en MARCHÉ lorsque l'une des conditions suivantes est détectée :
 - une augmentation rapide à modérée (réglée par l'utilisateur) de l'humidité
 - un taux d'humidité supérieur au point de consigne réglé par l'utilisateur (humidité relative 50 à 80 %)
- Fonctionnement manuel bifilaire pour le contrôle des odeurs - met le ventilateur en MARCHÉ de façon cyclique par l'entremise du commutateur mural (MARCHÉ, ARRÊT et remise en MARCHÉ).
- Reste en MARCHÉ pendant une période de 5 à 60 minutes (définie par l'utilisateur) une fois le taux d'humidité stabilisé et en dessous du point de consigne ou généré manuellement de façon cyclique par le biais de la ligne d'alimentation
- Économie d'énergie parce que l'appareil ne fonctionne que durant le temps requis. Un appareil commandé par une minuterie murale peut maintenir le ventilateur en MARCHÉ plus longtemps que requis ou l'ARRÊTER avant que la pièce soit suffisamment ventilée



JA8-2019

Broan Hartford, Wisconsin www.broan-nutone.com 800-558-1711
Venmar Ventilation ULC Drummondville (Quebec), Canada www.broan.ca 877-896-1119

RÉFÉRENCE	QTÉ	REMARQUES	Projet
			Emplacement
			Architecte
			Ingénieur
			Entrepreneur
			Soumis par Date

ÉVALUATIONS DE RENDEMENT

VENTILATEUR DE SÉRIE *FLEX^{MC}*

AVEC DÉTECTEUR D'HUMIDITÉ ET ÉCLAIRAGE

PERFORMANCE HVI

Modèle	0,1 Ps - Pression statique (po H ₂ O)				0,25 Ps
	Débit (pi ³ /min)	Son (Sones)	Puis-sance (Watts)	Efficacité (pi ³ /min/W)	Débit (pi ³ /min)
CST80SL	80	0,7	26,9	2,9	60



RÉSULTATS HOMOLOGUÉS HVI-2100 conformes aux nouvelles technologies de test et aux procédures prescrites par le Home Ventilating Institute pour les produits offerts sur le marché, tels qu'ils sont présentés aux consommateurs. La performance du produit est calibrée à 0,1 po de pression statique, basée sur les tests dirigés par un laboratoire de pointe. Un sone est une unité de mesure de bruit perçu par l'oreille humaine, basée sur des mesures en laboratoire.

RENDEMENT DU DÉBIT

Modèle CST80SL

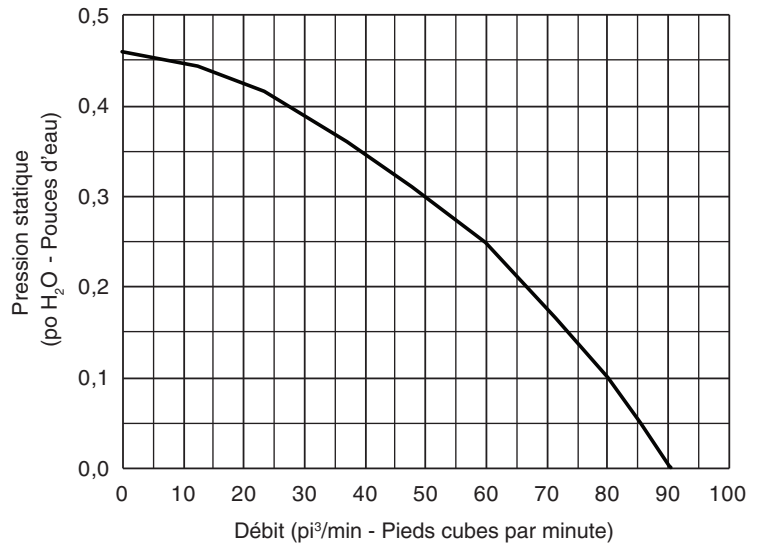

ÉLECTRICITÉ ET POIDS

Modèle	Volts	Hz	Ampères*	Poids à l'expédition
CST80SL	120	60	0,5	9,63 lb.

* Charge totale connectée.

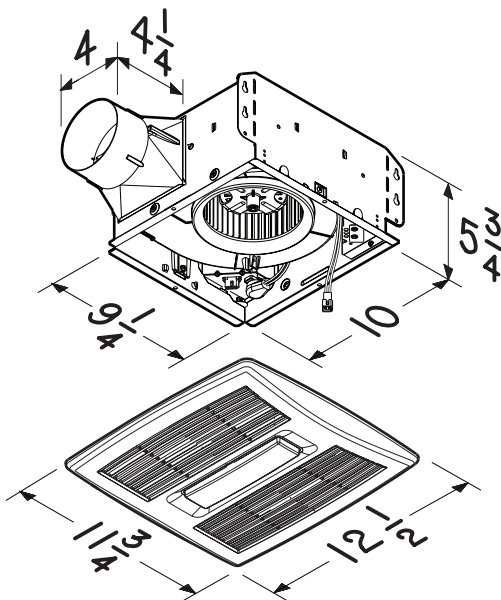

Broan Hartford, Wisconsin www.broan-nutone.com 800-558-1711
 Venmar Ventilation ULC Drummondville (Quebec), Canada www.broan.ca 877-896-1119