

# 87WC Electric Heat Thermostat

## Thermostat pour chauffage électrique 87WC

### INSTALLATION INSTRUCTIONS

#### APPLICATION

Used with electric heating products.

#### INSTALLATION

##### When installing this product...

1. Read these instructions carefully. Failure to follow them could damage the product or cause a hazardous condition.
2. Check the ratings given in the instructions and on the product to make sure the product is suitable for your application.
3. Installer must be a trained, experienced service technician.
4. After installation is complete, check out product operation as provided in these instructions.

#### **⚠** WARNING

##### Line Voltage Hazard.

This 120 to 277 Vac line voltage control can cause serious injury or death.

Do not install it if you are not completely familiar and competent installing electrical wiring.

Disconnect power supply before installing to prevent electrical shock hazard.

1. Connect leadwire on the back of the thermostat to conductors from the heater and power source with solderless wire connectors approved for size and number of wires. (Use care when connecting to aluminum wire. See note 2 in Fig.1.)
2. Remove thermostat cover (hold base, grasp bottom of cover and pull out).
3. Pre-bend solid conductors and push deeply into electrical junction box with solderless wire connectors.
4. Position thermostat onto box by pushing against top and bottom of base.

#### **⚠** CAUTION

##### Equipment Damage Hazard.

Rough handling can damage knob, sensing element or switch.

Do not press on knob or sensor.

5. Secure thermostat to electrical box with both mounting screws.

NOTE: Level only for appearance; thermostat functions normally even when not level.

6. Replace thermostat cover.
7. Set thermostat to desired room temperature.

#### WIRING

See Fig. 1 to wire the thermostat.

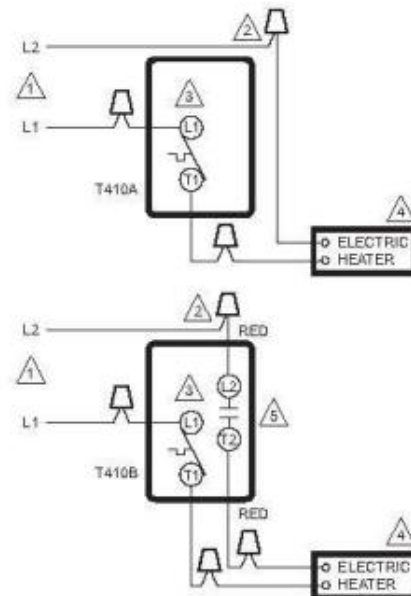

⚠ POWER SUPPLY. PROVIDE DISCONNECT MEANS AND OVERLOAD PROTECTION AS REQUIRED. SUPPLY WIRES CAN BE BLACK AND RED, OR BLACK AND WHITE.

⚠ SPECIAL SERVICE COALR SOLDERLESS WIRE CONNECTORS MUST BE USED WHEN CONNECTING TO ALUMINUM WIRE TO PREVENT FIRE HAZARD. USE CONNECTORS APPROVED FOR NUMBER AND GAUGE OF WIRES.

⚠ CONTACT L1-T1 (BLACK WIRES) OPENS ON TEMPERATURE RISE.

⚠ THERMOSTAT IS DESIGNED TO BE USED WITH A LIMIT CONTROL IN THE APPLIANCE.

⚠ POWER BREAKS ONLY AT POSITIVE OFF; IT IS NOT THERMALLY ACTIVATED.

M23089

Fig. 1. T410A and T410B wiring diagrams.

## APPLICATION

Convient aux produits pour chauffage électrique.

## INSTALLATION

### Pour une installation réussie...

1. Lire attentivement les instructions suivantes. Le fait de ne pas les suivre pourrait endommager le produit ou cause un danger.
2. Vérifier les caractéristiques nominales indiquées sur l'appareil pour s'assurer que celui-ci convient à l'application.
3. L'installateur doit être un technicien qualifié et expérimenté.
4. Une fois l'installation terminée, vérifier le fonctionnement de l'appareil conformément aux présentes instructions.

## ⚠ AVERTISSEMENT

**Risque de secousses électriques - tension secteur. Ce thermostat a une tension secteur de 120 à 277 V c.a. Risque de secousses électriques qui pourraient causer des blessures ou entraîner la mort.**

Ne pas installer si vous n'êtes pas compétent en matière d'électricité. Pour éviter les risques d'électrocution, débrancher l'alimentation avant l'installation.

1. Raccorder les fils conducteurs à l'arrière du thermostat aux conducteurs de la charge de chauffage et de l'alimentation au moyen de connecteurs sans soudure certifiés pour le nombre de fils et le calibre des fils. Prendre des précautions lors du raccordement à des fils en aluminium. Voir la remarque n° 2 à la Fig. 1.
2. Retirer le couvercle du thermostat. (Tenir le socle, prendre le dessous du couvercle et tirer vers l'extérieur.)
3. Plier les conducteurs solides et les repousser profondément avec les fils sans soudure dans la boîte de jonction.
4. Placer le thermostat sur le boîtier en appuyant sur le haut et le bas du thermostat.

## ⚠ MISE EN GARDE

**Risque de dommages à l'équipement. Une mauvaise manipulation pourrait endommager le bouton de réglage, l'élément sensible, ou l'interrupteur.**  
Ne pas appuyer sur le bouton de réglage ou l'élément sensible.

5. Fixer le thermostat à la boîte de jonction au moyen des vis de montage.

**REMARQUE :** Mettre de niveau à thermostat à des fins esthétiques seulement. Le thermostat fonctionnera normalement même s'il n'est pas de niveau.

6. Remettre le couvercle en place.
7. Régler le point de consigne à la température ambiante désirée.

## RACCORDEMENT

Voir la Fig. 1 pour le raccordement du thermostat.

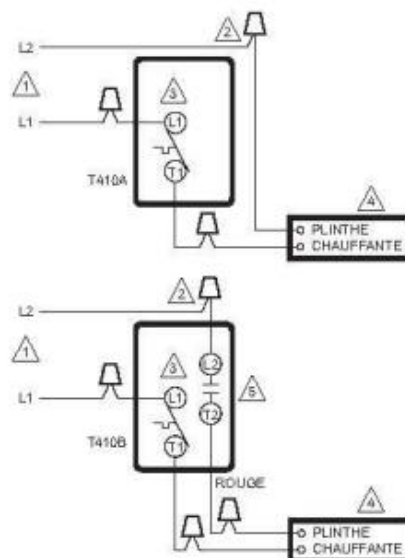

⚠ ALIMENTATION. FOURNIR AU BESOIN, UN DISPOSITIF DE COPURE ET UNE PROTECTION CONTRE LES SURCHARGES. LES FILS D'ALIMENTATION PEUVENT ÊTRE NOIRS ET ROUGES OU NOIR ET BLANC.

⚠ ON DOIT UTILISER DES CONNECTEURS SANS SOUDURE CORDONNÉS SPÉCIAUX AVEC DES FILS EN ALUMINIUM, SINON, IL POURRAIT Y AVOIR DES RISQUES D'INCENDIE. UTILISER DES CONNECTEURS CERTIFIÉS POUR LE NOMBRE DE FILS ET LE CALIBRE DES FILS.

⚠ L1-T1 (FILS NOIRS) OUVRE SUR UNE HAUSSE DE TEMPÉRATURE.

⚠ LES THERMOSTATS SONT CONÇUS POUR ÊTRE UTILISÉS AVEC UN LIMITEUR DANS L'APPAREIL DE CHAUFFAGE.

⚠ COUPURE DE COURANT À LA POSITION «OFF» SEULEMENT; IL N'EST PAS ACTIONNÉ DE FAÇON THERMIQUE.

MF23069

Fig. 1. T410A et T410B schémas de raccordement.